

Nut Feeder

hohe Leistungsfähigkeit
erhöhte Produktivität
geringe Kosten

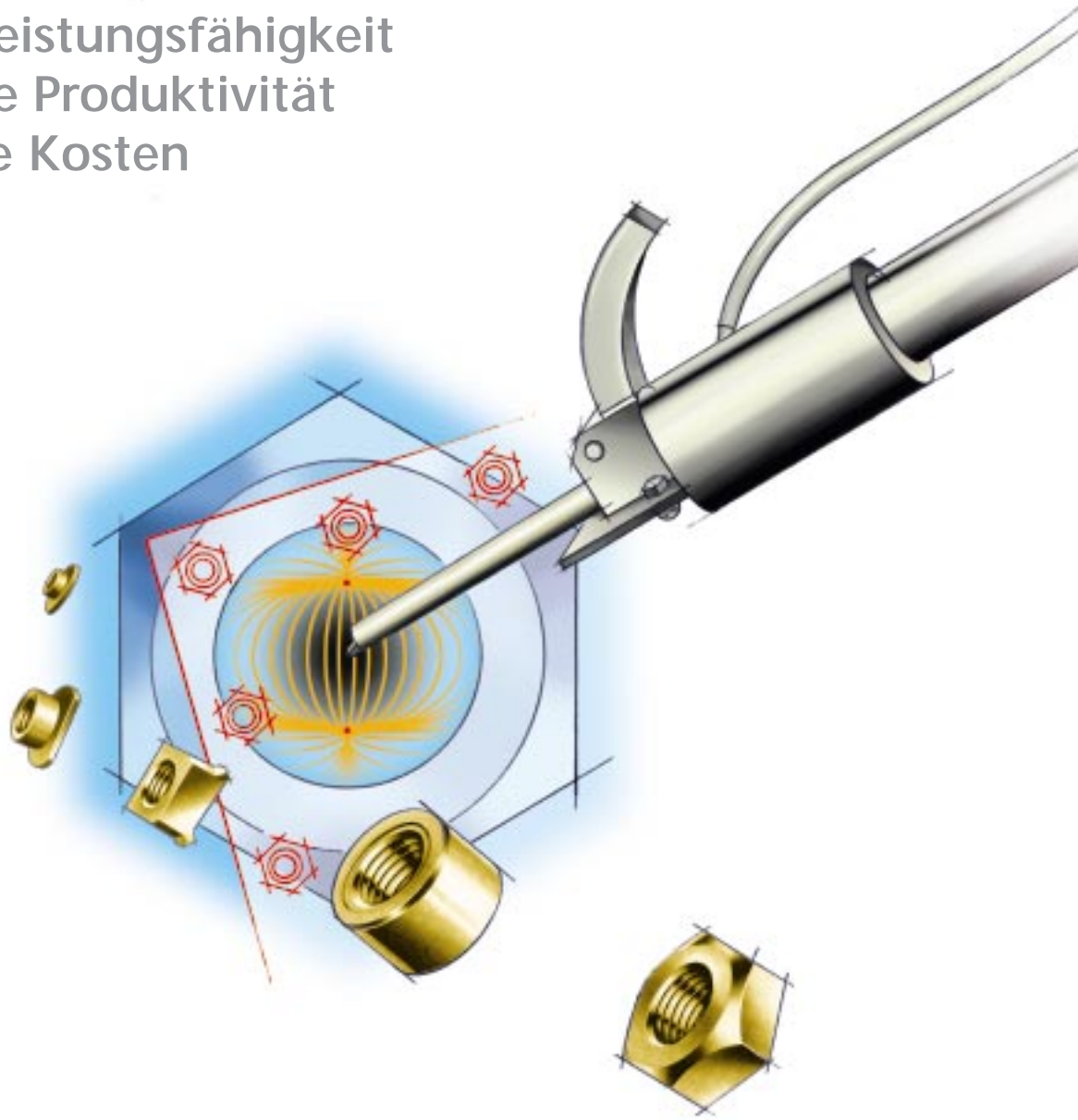

YAJIMA KOGYO, INC.

Produktivität und höchste Zuverlässigkeit auf einem neuen Niveau: Mutternschweißen mit YAJIMA-HiTec-Nut Feedern.

Eigenschaften

Yajima's NUT FEEDER weist eine Reihe herausragender Merkmale auf:

- patentierte elektromagnetische Zuführungsmethode
- kontrollierte Zuführung garantiert lagerichtiges Positionieren der Schweißmutter auf den Aufnahme-stift
- variabler Montagewinkel des Zuführkopfes von 0 - 90°
- ein separater Vereinzeler und ein flexibler Zuführschlauch ermöglichen eine einfache, vom Zuführgerät unabhängige Installation
- großer Vorratsbehälter mit Füllstandschialter für große Losgrößen
- Vibrationstopf mit Überlauf-Schalter
- wenige Verschleißteile, dadurch hohe Zuverlässigkeit
- hohe Zuführleistung bis zu 60 Stück pro Minute (M8, Vierkant)

Für Ihre speziellen Anforderungen können wir verschiedene NUT FEEDER-Typen anbieten. Bitte wählen Sie den passenden Typ – Ihrer Anwendung gemäß.

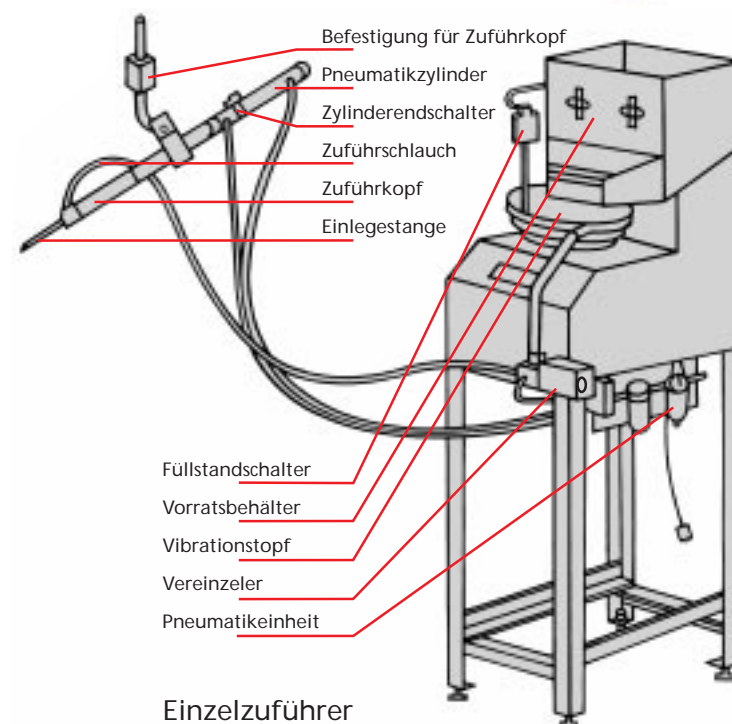

Einzelzuführer

Einzelzuführung

Die Standardausführung umfaßt den Vorratsbehälter mit Füllstandschialter, Vibrationstopf, Vereinzeler und Zuführkopf. Die Schweißmutter werden in den Vorratsbehälter gegeben und dann automatisch lageorientiert dem Zuführzylinder bereitgestellt.

Doppelzuführung



Bei der Doppelzuführung besteht die Möglichkeit, aus einem Vorratsbehälter entweder zwei gleich große Muttern oder zwei verschiedene Muttergrößen zu verarbeiten. Die beiden Zuführköpfe arbeiten hier entweder gleichzeitig oder wechselseitig. Dies ist unentbehrlich zur Verbesserung der Produktivität. Die Abbildung zeigt ein einfaches Beispiel der Installation.

Selbstverständlich ist eine Integration in eine automatische Schweißanlage möglich.

Zuführkopf

Die von Yajima entwickelte elektromagnetische Zuführungsmethode verfügt über eine ausgezeichnete Stabilität und Leistungsfähigkeit. Die Spitze der Einlegestange besteht aus einer extrem harten Legierung, die sehr verschleißarm ist. Bei allen verfügbaren Typen kann der Zuführzylinder horizontal, vertikal und in jedem beliebigen Winkel dazwischen installiert werden. Diese einzigartige Technik garantiert den Einbau selbst bei komplizierten Einbauverhältnissen.

L-Typ Vibrationstopf



Dieser große zylindrische Rüttler wird bei Muttergrößen über M 10 oder verschiedenen Größen sowie bei besonderer Zykluszeit angewendet.

Lagerichtiges Positionieren

Eine besondere Konstruktion an der Einlegestange gewährleistet lagerichtiges Positionieren bei Verwendung von Vierkant- oder T-Muttern:

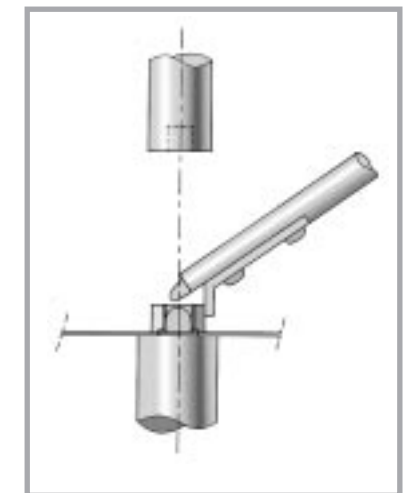

Bestellschlüssel

NF - - - - - I S 5
1 2 3 4 5 6 7

1 Gerätetyp

2 Zuführungsmethode

3 Form der Schweißmutter

4 Größe der Schweißmutter

S Einzelzuführung Z Doppelzuführung	I Standard S Lagerichtiges Zuführen	S Vierkant C Rund H Sechskant T T-Mutter (nur Einzelzuführung) L Rhombus (nur Einzelzuführung)	0006 M 6 0608 M 6 und M 8 7 / 16 7 / 16"
--	--	--	--

Techn. Daten

Spannungsversorgung		Länge des Zuführschlauchs	1,3 - 3 m, 5 m, 10 m
Eingangsspannung, Netzfrequenz	230 ± 10 VAC 50 Hz	Geräuschpegel	max. 79 dB (A)
Schwingförderer	100 VAC 50 Hz	Mutterform	Vierkant, Rund, Sechskant, Rhombus, T und andere Spezialmuttern
Steuerspannung	100 VAC 24 VDC	Füllkapazität des Vorratsbehälters	9 Liter (entspricht ca. 10 000 M6 oder 7 000 M8)
Sensor	24 VDC	Muttergröße	M4 - M12 und andere Spezialgrößen
Magnetventil	24 VDC	Länge der Einlegenadel	90 - 100 mm (bei 150 mm Hub)
Leistungsaufnahme	250 VA	Fördergeschwindigkeit	ca. 800 mm/s
Druckluftversorgung		Zuführleistung	40 - 60 Muttern/min. (M8 Vierkantmuttern)
Betriebsdruck	0,4 MPa; max. 1,0 MPa	Gewicht	S-Typ 65 kg, L-Typ 125 kg
Rüttlergröße	S-Typ: Ø260, L-Typ: Ø350		

Maße

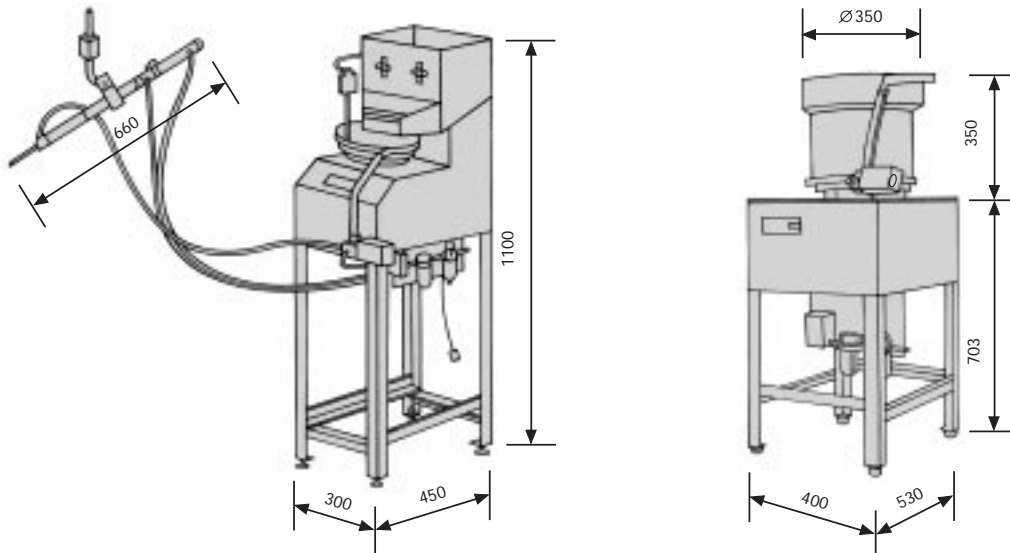

Hersteller:

YAJIMA KOGYO, INC.
YAJIMA GIKEN, INC.

Vertrieb über:



SEIKA SANGYO GMBH
Heltorfer Str. 16 • 40472 Düsseldorf
Postfach 35 02 49 • 40444 Düsseldorf
Tel. 0211•4158-0 • Fax 0211•47 91 428